



SINOTRUK REGIÓN CENTRO



GRUPO PDP

SINO C7H SITRAK 6x4120,000K (Heavy Duty) Tractor Truck

GCW Capacity: 120,000 Lb.

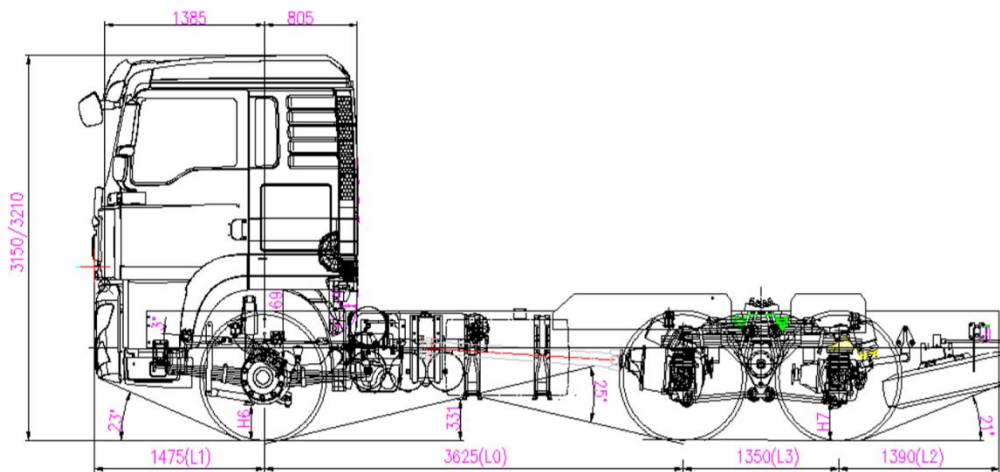

www.sinotrukcentro.com

**Grupo PDP
mail**

Carr. Lecheria – Texcoco Km 33
angelicavaldes14@outlook.com
Tequisistlan, Tezoyuca, Estado de México CP. 56020
5579780507

Teléfono

01 594) 9566132
01 (594) 9575316

www.sinotrukcentro.com



SINOTRUK REGIÓN CENTRO



GRUPO PDP

Año modelo: 2019	
ID de referencia: C7H-ZZ4256V344HE1B	
Perfil del modelo: Descripción del vehículo	
APLICACIÓN:	CAMION DE TRACTOR
MISIÓN:	GCW: 54,545 KG (120,000 Lb.) Capacidad de inclinación: 23% / Capacidad de calificación: 45% a 0 MPH
ECONOMÍA DE COMBUSTIBLE:	N/A
DIMENSIÓN:	Distancia entre ejes: 3400mm
MOTOR, DIESEL:	MOTOR MAN MC13.48-40, 480HP (353 kW) @ 2300 rpm Par = 2300N * M (1700 Lb-ft) Euro IV con sistema SCR: Urea EVB + ZF retarder Max 450 KW (600HP), llegando a 600KW (800 HP) al punto alto.
TRANSMISION, MANUAL:	ZF 16S2531TO Manual de 16 velocidades, con sincronizador: i1 = 13.8; i2 = 11.54; i3 = 9.49; i4 = 7.93; i5 = 6.53; i6 = 5.46; i7 = 1; 4.57; i8 = 3.82; i9 = 3.02; i10 = 2.53 i11 = 2.08; i12 = 1.74; i13 = 1.43; i14 = 1.2; i15 = 1; i16 = 0.84 Capacidad de torsión: 2500NM (1850 Lb-ft)
EMBRAGUE:	MODELO: φ 430mm FABRICANTE: Valeo TIPO: neumática hidráulica TECNOLOGÍA: resorte seco de diafragma único
EJE, DELANTERO, NO CONDUCCIÓN:	Marca: SINOTRUK; Modelo: HR7; Discos en forma de I; capacidad de carga: 7000kg (15,400)
EJE, TRASERO, TANDEM:	Marca: SINOTRUK Modelo: MCY13Q Razón de reducción simple: 4.11 Opciones: 3.7 / 4.63 Capacidad de carga: 2 x 13T = 26 toneladas (57,200 Lb) CAB: 2240 mm de ancho / cabina única con una cama
LLANTAS, DELANTERAS:	(2) 11R22.5Diseño de canal (sin cámara)
LLANTAS, TRASERA	(8) 11R22.5Drive Design (Tubeless)
SUSPENSION, FRENTE	Resorte de la hoja: 3 piezas; con barra estabilizadora del amortiguador Capacidad de carga = 8.5 toneladas (18,700 lb)
SUSPENSION, TRASERA, TANDEM:	Suspensión neumática ; Wabco – ECAS Capacidad de control electrónico = 28 toneladas (61,600 Lb)
REFUERZO DEL MARCO:	300/8 + 5 Marco de cubierta doble; sección: perfil de ranura Material: ZQS500L; Tamaño: 270 x 85 x 8 Esquema del chasis:
Esquema del chasis:	

www.sinotrukcentro.com

**Grupo PDP
mail**

Carr. Lechería – Texcoco Km 33
angelicavaldes14@outlook.com
Tequisistlan, Tezoyuca, Estado de México CP. 56020
5579780507

Teléfono

01 594) 9566132
01 (594) 9575316

www.sinotrukcentro.com