



SINOTRUK REGIÓN CENTRO



GRUPO PDP

SINO HOWO T5G 6x462.2K (Heavy Duty) Straight Truck

GVW Capacity: 62,200 Lb.

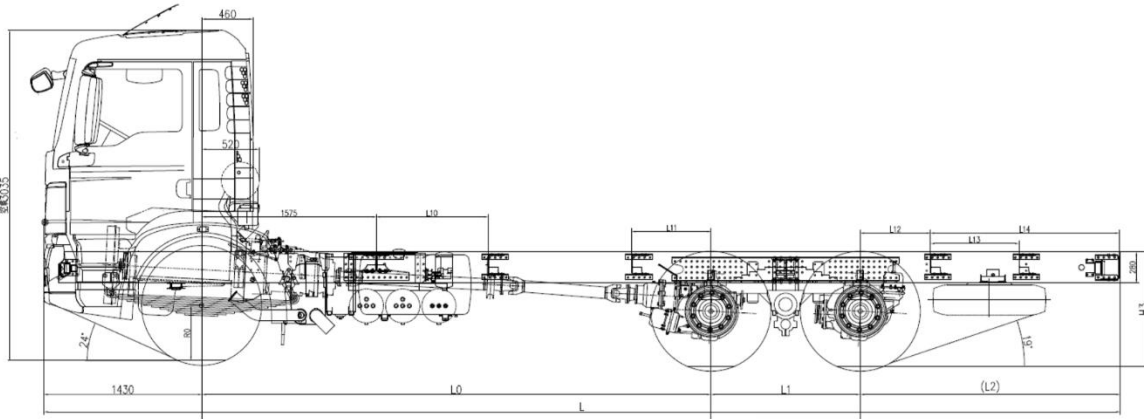

www.sinotrukcentro.com

**Grupo PDP
mail**

Carr. Lechería – Texcoco Km 33
angelicavaldes14@outlook.com
Tequisistlan, Tezoyuca, Estado de México CP. 56020
5579780507

Teléfono

01 594) 9566132

01 (594) 9575316

www.sinotrukcentro.com



SINOTRUK REGIÓN CENTRO



GRUPO PDP

Año modelo: 2019	
ID de referencia: T5G-ZZ1257N464GE1	
Perfil del modelo: Descripción del vehículo	
APLICACIÓN:	Camión recto de carga general
MISIÓN:	GVW: 28,300KG (62,260Lb.) Capacidad de pendiente: 25% / Capacidad de grado: 37% @ 0 MPH COMBUSTIBLE
ECONOMÍA:	N/A
DIMENSIÓN:	Distancia entre ejes: 4600mm
MOTOR, DIESEL:	MOTOR MAN MC07.31-40 ; 310 hp (228 Kw) a 2300 rpm Par: 1230NM (910Lb-ft) @ 1200-1700RPM Euro IV; Con sistema SCR: Urea con EVB.
TRANSMISION, MANUAL:	Transmisión Sino HW13709XST de 9 velocidades con Sincronizador sin Overdrive, con las siguientes relaciones: i1 = 13.116; i2 = 8,868; i3 = 6.538; i4 = 4,805; i5 = 3.484; i6 = 2.545 ; i7 = 1.877; i8 = 1,379; i9: 1.000; R: 12.023 Torque: 1350NM (996 Lb-ft)
EMBRAGUE:	MODELO: \varnothing 430mm FABRICANTE: Valeo TIPO: Neumático hidráulico TECNOLOGÍA: Resorte de diafragma único seco operado hidráulicamente con asistencia de aire
EJE, DELANTERO, NO CONDUCCIÓN:	MAN VPD060QB 6.3T, tecnología Man, vigas tipo disco; Capacidad de carga: 6,300kg (13,860 Lb.)
EJE, TRASERO, TANDEM:	Marca: MANSINOTRUK Modelo: MCY11 Caja de eje prensada, reducción única con bloqueos de diferencial entre ruedas Relación: 4.11; Opción: 4.63 Capacidad de eje: 2 x 11T = 22 ton. (48,400 lb)
CAB:	2240 ancho / cabina individual
LLANTAS, DELANTERAS:	(2) 11R22.5 sin cámara
LLANTAS, TRASERA	(8) 11R22.5 Sin cámara Con neumático de repuesto
SUSPENSION, FRENTE	Ballesta; con barra estabilizadora amortiguadora Barra estabilizadora hueca, reducir el peso en vacío; Alto rendimiento de la suspensión delantera auxiliar de goma: 11 piezas Suspensión delantera Capacidad = 7.8 toneladas (17,160 lb)
SUSPENSION, TRASERA, TANDEM:	Barra estabilizadora hueca, peso en vacío reducido; juego de bloque limitado, excelente con el soporte de goma Capacidad de suspensión trasera = 30 toneladas (66,000 lb.)
REFUERZO DEL MARCO:	250/7 + 4 marco de cubierta doble; sección: perfil de ranura Material: ZQS500L; Tamaño: 11.023 x 3.149 x 0.314 pulgadas
Esquema del chasis:	

www.sinotrukcentro.com

Grupo PDP mail

Carr. Lechería – Texcoco Km 33
angelicavaldes14@outlook.com
Tequisistlan, Tezoyuca, Estado de México CP. 56020
5579780507

Teléfono

01 594) 9566132
01 (594) 9575316

www.sinotrukcentro.com